



SOBAB
Samverkan & Bemanning

Handbok för Produktfotografering & Bildbearbetning

1. Förbered arbetsplatsen

Placera produkten på en ren, ljus yta. Undvik störande bakgrund. Använd gärna dagsljus från fönster.

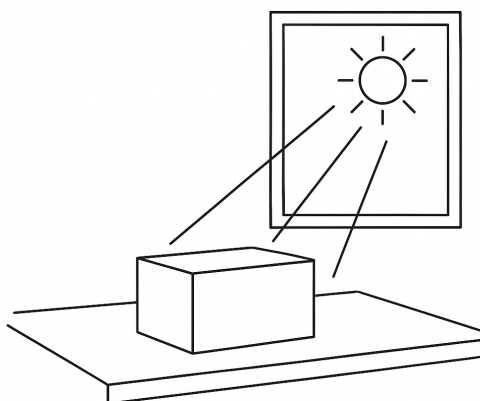

2. Fotografera produkten

Öppna Kamera-appen på mobilen. Ta foton från olika vinklar. Undvik zoom , gå närmare i stället.

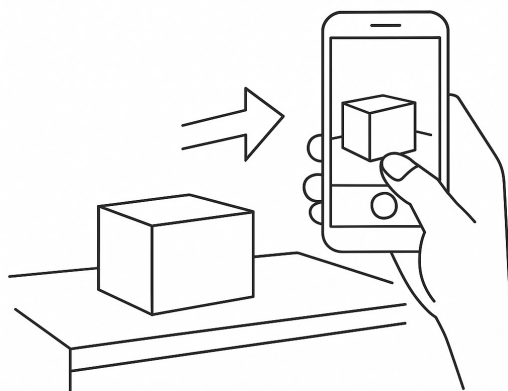

3. Importera bilden i PhotoRoom/Canva

Öppna appen och välj 'Import Photo'. Foto hämtas från mobilens Galleri.

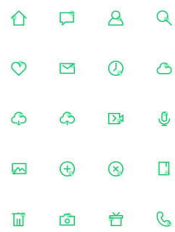

Photoroom



4. Frilägg bilden

Använd funktionen 'Remove Background'. Justera kanterna tills produkten är tydligt frilagd.

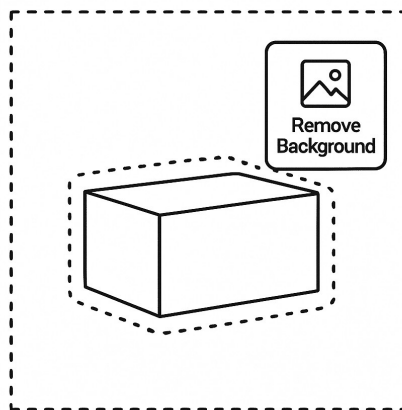

5. Lägg till vit bakgrund

Välj en helt vit bakgrund (#FFFFFF). Placera produkten centrerat i bilden.

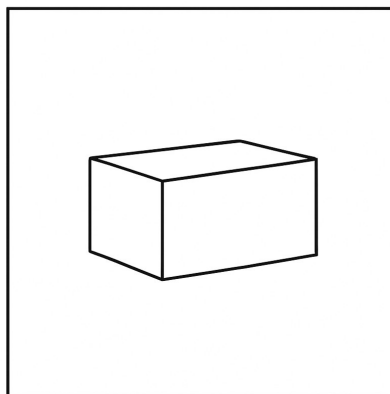

6. Spara bilden i korrekt format

Spara som JPG/PNG i hög kvalitet, minst 800×800 px.

Filformat: JPG/PNG. Storlek: minst 800×800 px. Döp filen enligt **SOBAB-standard**.

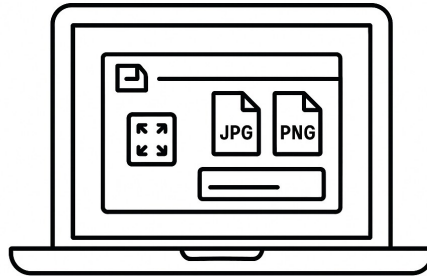

SOBAB-standard: Så här döper du bildfiler för webshoppen.

Format: kategori_produktnamn_artikelnummer_löpnummer.jpg

Syftet med en standard är att:

- alla bilder ska ha **likadana filnamn**
- det ska vara **enkelt att hitta rätt bild i systemet**
- filnamnet ska **berätta vad bilden föreställer**
- undvika problem som "bild(47).jpg", "12345.jpg", "IMG_20230902_1405.jpg"

Så här är namnet uppbyggt

Del	Betydelse	Exempel
kategori	Webshopkategori (fyndhorna, it, atelje)	fyndhorna
produktnamn	Namn på varan, kort och utan åäö och mellanslag	gant_beaniemossa
artikelnummer	Samma SKU som i webshoppen	00004
löpnummer	01, 02, 03 ... om det finns flera bilder	01

Regler för SOBAB-standard

För att det ska fungera konsekvent kan standarden vara:

- ✓ Använd **små bokstäver**
- ✓ Använd **endast a-z, 0-9**
- ✓ Byt mellanslag mot **underscore _**
- ✓ Undvik **å ä ö** → skriv a, o (t.ex. "mössa" → mossa)
- ✓ Inga specialtecken: %, &, !, ?, ()
- ✓ Använd tydlig ordning i filnamnet

Varför detta är bra

- Lätt att sortera filer
- Alla ser direkt vilken produkt en bild tillhör
- Webshoppen får ren struktur
- Passar bra för sökningar och arkivering
- Färre fel vid uppladdning

7. Ladda upp bilden i Webshop

Logga in i adminpanelen och ladda upp bilden i produktens bildsektion.

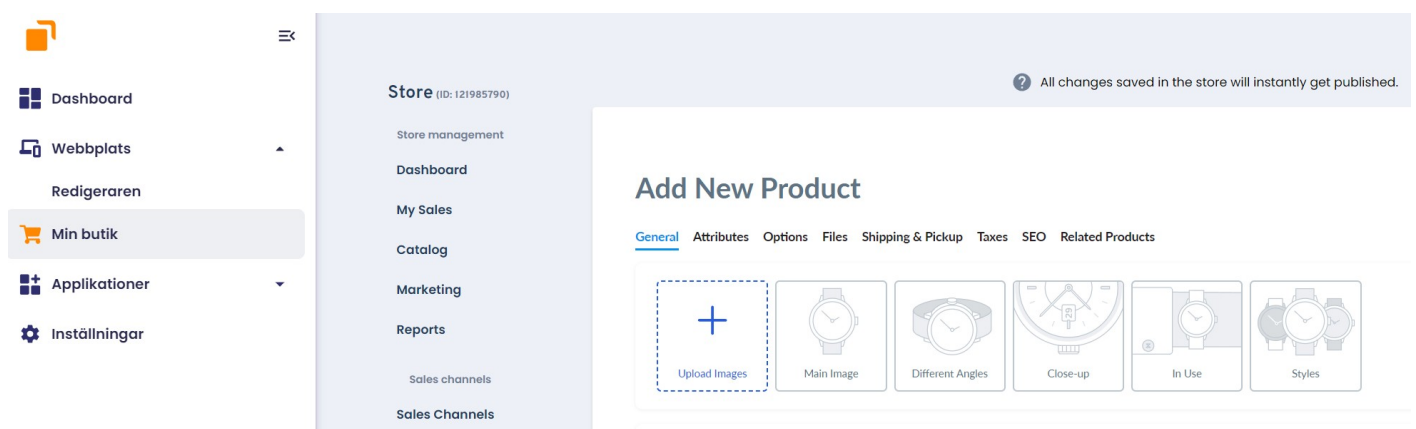

Checklista

- ✓ Bild tagen i bra ljus
- ✓ Produkten är tydligt frilagd
- ✓ Vit bakgrund är korrekt
- ✓ Bildstorlek minst 800×800 px
- ✓ Filnamn följer SOBAB-standard
- ✓ Bild uppladdad i Webshop